

D220S

取扱説明書



この度はダイヤモンドアンテナをお買い求めいただきまして誠にありがとうございます。
ご使用前にこの取扱説明書をよくお読みの上、正しくお使いください。
お読みになったあとは、大切に保管してください。

安全上のご注意

安全にお使いいただくために、
ご使用前に必ずお読みください。

【免責事項について】

地震・雷・風水害などの天災および当社の責任以外の火災、本製品の違法な使用、お客様または第三者が取扱説明書とは異なる使用方法で本製品を使用することにより生じた損害につきましては、法令上の賠償責任が認められる場合を除き、当社は一切責任を負いませんので、あらかじめご了承ください。

 危険	この表示を無視して誤った取り扱いを する と、使用者および周囲の人が死亡または重傷を負う危険が差し迫って生じることが想定される内容を 示 しています。
 警告	この表示を無視して誤った取り扱いを すると 、使用者および周囲の人が死亡または重傷を負う可能性が想定される内容を 示 しています。
 注意	これを無視して誤った取り扱いを すると 人が傷害を負う可能性が想定される内容、および物的損害のみの発生が 疑 われる内容を 示 しています。

危険

- 雨の日や風の強い日などの悪天候でのアンテナ設置工事は危険ですのでおやめください。
- 送信中はアンテナに触れないでください。感電や火傷を負う場合があります、大変危険です。
- 運用中に雷が鳴り出した場合、直ちに運用を中止し、無線機から同軸ケーブルを外してください。もし間に合わなかった際は、アンテナやケーブルには手を触れないでください。落雷により感電し、重症を負ったり死亡する恐れがあります。

警告

- マグネット基台には取付けしないでください。高速走行時や障害物にアンテナが触れると倒れる可能性や、転倒により他者への怪我、事故の要因になる場合があります。
- アンテナは人に触れるような場所や、通行の妨げにならないような場所に設置してください。

注意

- アンテナは必ず調整を行ってからご使用下さい。
- アンテナは出来るだけ障害物の少ない場所に設置してください。障害物により性能が発揮されない場合があります。
- 運用中にSWRが高くなった場合、直ちに運用を中止し、アンテナの点検を行ってください。SWRが高い状態のまま送信すると無線機が故障する恐れがあります。
- 近くに放送局や送信所など電波の強い局があると、抑圧により正常に受信できない場合があります。
- アンテナを車両に取付ける際は、運転者の視界の妨げにならない場所へ設置してください。
- 走行中に各部のビスが緩む場合がありますので、特にエレメント交換時などは、ビスをしっかり締め付けてください。
- 車両に設置したアンテナの取付け場所によっては、車両保安基準に定める突起物規制に抵触することがあり、車検を受けられない場合があります。ご注意ください。

● 全体図および部品名称

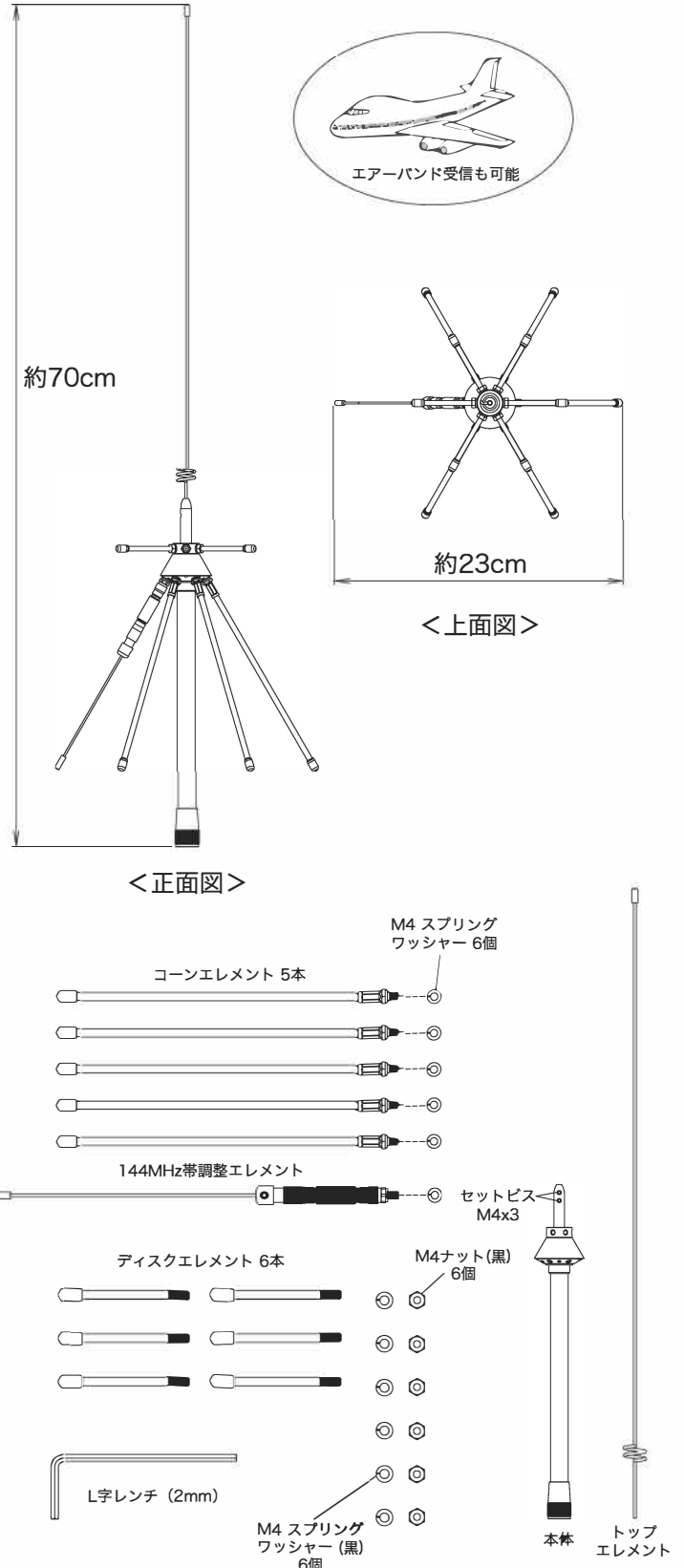

● 製品の特長

- 100～1600MHz対応の広帯域受信アンテナで、144/430/1200MHz帯のアマチュアバンドが送信可能です。
- 144MHz帯の調整機構を設けています。設置場所の条件に応じて、最適な共振点に調整が可能です。
- コンパクト設計により、モバイルでの運用に適しています。また、別売りのモバイルアンテナ用ペラダ取付け金具、BK11を使用することにより、固定局の運用も可能です。

● 組立方法

- ① トップエレメントを取付けます。セットビス(M4x3)を付属のL字レンチで2個とも緩め、トップエレメントを奥まで差し込みます。その後しっかりとセットビスを締め込みます。確実に固定できているか確認してください。走行中外れる可能性がありますので、ご注意ください。
- ② コーンエレメントとスプリングワッシャーを、コーンベースに取付けます。手で回らなくなるまでねじ込み、さらに8mmのスパナでナットをしっかりと締め付けます。(トルクのかけ過ぎに注意) 同じ要領で残り4本のコーンエレメントを取付けます。

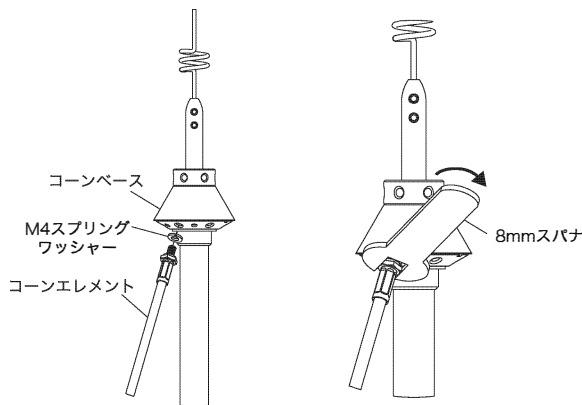

- ③ 144MHz帯調整用エレメントをコーンベースに取付けます。手順①と同じように、スプリングワッシャーを入れて手でねじ込み、8mmのスパナで締め付けます。(コーンベースのどこの位置に取付けても大丈夫です)

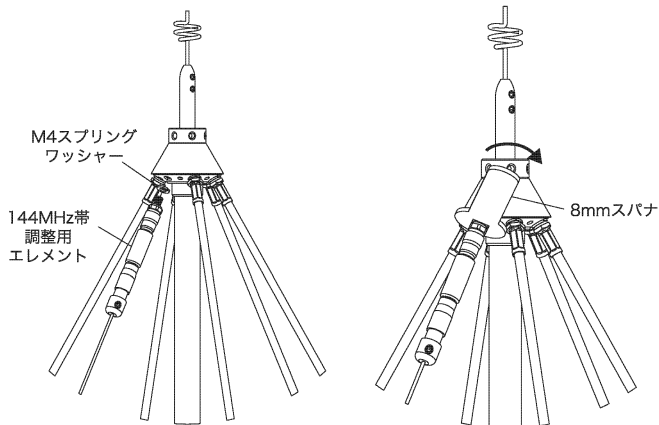

- ④ ディスクエレメントにM4ナット(黒)を取付けます。このときディスクエレメントのネジが切てある最後まで手で軽く締めておきます。

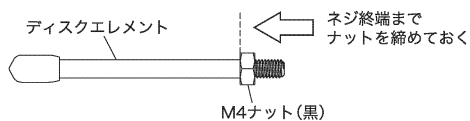

- ⑤ ディスクエレメントとM4スプリングワッシャー(黒)をディスクベースに取付けます。手で回らなくなるまで締め込み、さらに7mmのスパナでナットをしっかりと締め付けます。(トルクのかけ過ぎに注意) 同じ要領で残り5本のディスクエレメントを取付けます。

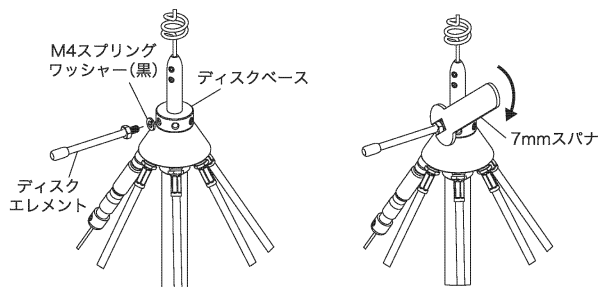

● 取付方法

基台をアースする必要はありませんが、安全上アンテナ基台は車両にしっかりと固定してください。走行時外れる危険性があるため、マグネット基台に取付けるのはおやめください。(半固定運用時はこの限りではありません) また別売りのモバイルアンテナ用ペラダ取付け金具(BK11)を使用して、固定局に設置することも可能です。

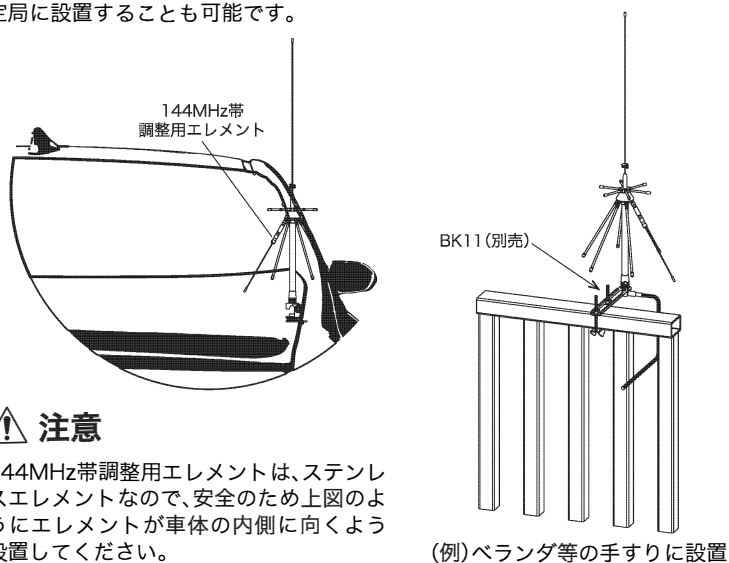

⚠ 注意

144MHz帯調整用エレメントは、ステンレスエレメントなので、安全のため上図のようにエレメントが車体の内側に向くよう設置してください。

(例)ペラダ等の手すりに設置

● 仕様

受信可能周波数範囲	100～1600MHz
送信可能周波数帯	144/430/1200MHz帯
利 得	2.15dBi (144/1200MHz) 3.4dBi (430MHz)
インピーダンス	50Ω
V S W R	1.5以下(アマチュアバンドにおいて)
耐 入 力	50W (FM)
全 長	約70cm
全 幅	約23cm
重 量	約350g
接 栓	M型(M-P)
形 式	1/2λ (144MHz), 5/8λ (430MHz)
空 中 線 型 式	単一型

■ お買い上げいただきました製品は、厳重な品質管理のもと生産されておりますが、万が一運搬中の事故などによる破損がありましたら、お近くの販売店へお申し付けください。

■ 本アンテナの仕様および外観は、改良のため予告なく変更することがあります。予めご了承下さい。

2023年7月 初版発行

©2023第一電波工業株式会社
Printed in Japan

第一電波工業株式会社

〒350-0022 埼玉県川越市小中居445-1

製品についてのお問い合わせ

TEL.049-230-1220 (代)

FAX.049-230-1223

技術的なお問い合わせ

TEL.049-230-3760

FAX.049-235-8041

ホームページ <https://www.diamond-ant.co.jp/>



株式会社エクセリ(代理店届出番号C1909977) 東京都墨田区菊川3 17 2アドン菊川ビル4F / 大阪府大阪市中央区久太郎町1 9 5 URL: <https://www.exseli.com/>